

# 适用于预制食品和即食酱料的利乐佳®包装组合

以灵活包装形式满足市场需求

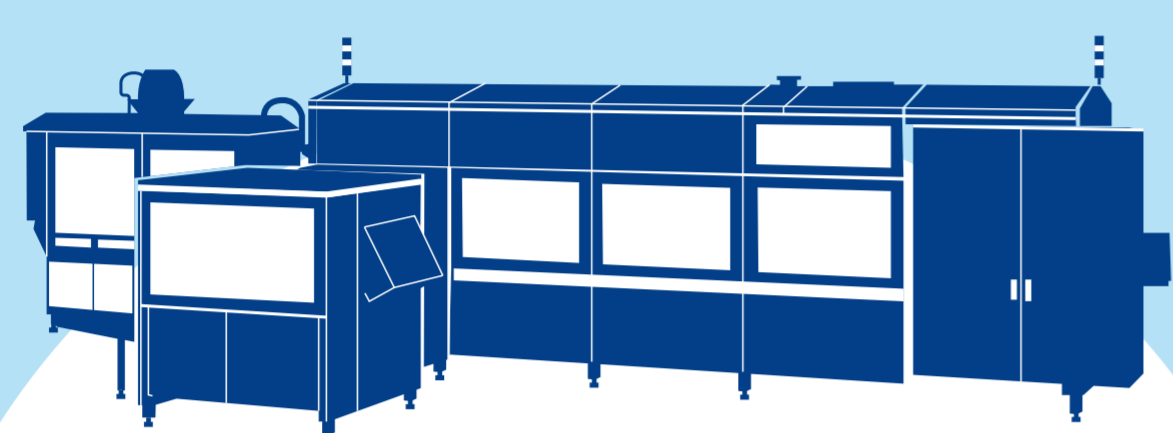

## 高度自动化平台, 与罐装生产线相比, 可减少操作员数量



### 利乐® R1 灌装生产线

- ⊙ 高速、高性能, 确保卓越的成本效益

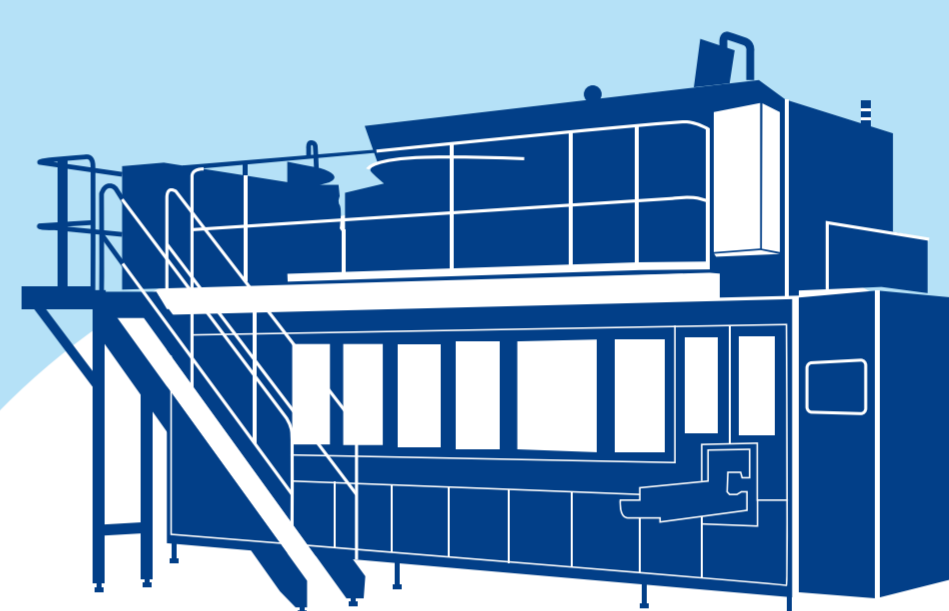

### 利乐® R2 灌装生产线

- ⊙ 同一平台兼容迷你型和适中型全规格——灵活的生产规格

#### 便捷换型:

- ⊙ 同系列包装的换型时间: 15至30分钟
- ⊙ 适中型和迷你型之间的换型时间: 4小时

## 耐用轻便、易于储存 —— 电子商务的理想包装

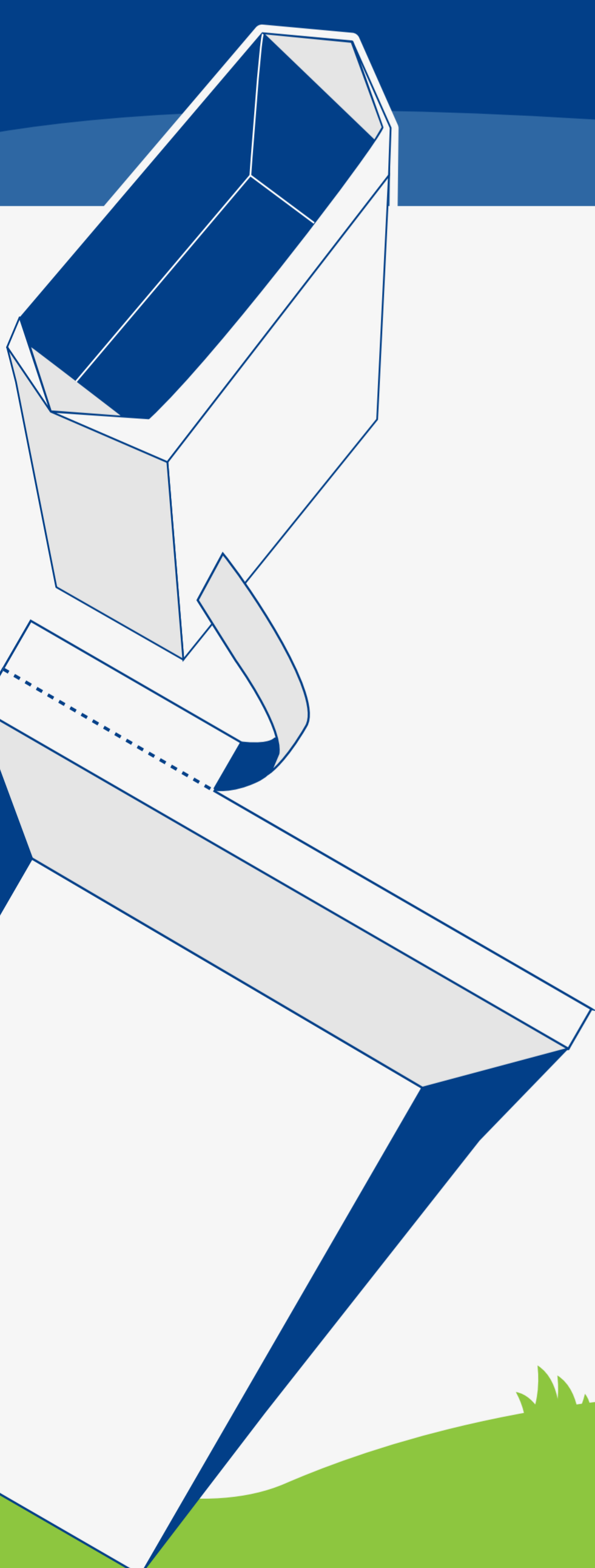

包装针对消费者便利性进行了优化:

- 易于开启和清空
- 使用安全——无锋利边缘
- 开启后可重新密封放入冰箱储存
- 易于压扁, 节省使用后丢弃的空间。

## 前瞻性林业

100%  
利乐佳包装  
FSC™  
认证



FSC™认证确保利乐佳纸基包装所用纸板均来自负责管理的森林及其他受控来源。

想了解更多?  
立即联系我们。