



Kosttillskott och nutrition

Designad för framgång

 **Tetra Pak**[®]
PROTECTS WHAT'S GOOD



Vad kännetecknar en bra förpackningsdesign?

Se på den! Så stolt den står där på hyllan, fångar uppmärksamheten hos exakt rätt konsumenter och förmedlar ditt varumärke och dina värderingar. En drömförpackning för din produkt. Men – den är mycket mer än bara sitt utseende.

Bra ur alla aspekter

Alla våra förpackningar är utformade för att sticka ut, oavsett om de står på hyllor, i kylskåp på gym och kaféer eller online. Den unika åttkantiga formen hos Tetra Prisma® Aseptic skapar dessutom möjligheter till ännu mer slående design som berättar om ditt varumärke oavsett från vilken vinkel konsumenten tittar på förpackningen. Låt oss få hörnpanelerna att sticka ut!



Första intrycket varar

Även om det är insidan som räknas, kan utsidan definitivt avgöra det första intryck som din produkt gör. Sanningens 8 sekunder: de avgörande första sekunderna när dina kunder noterar produktens färg, form och hyllexponering på avstånd. Få ditt varumärke att glänsa med förpackningsmaterial med metallisk eller holografisk effekt eller förmedla en naturligare känsla med kartong i matt utseende. Men se upp för alltför många detaljer. Hjärnan föredrar rena, överskådliga mönster.*

*Källa: <https://www.tetrapak.com/insights/cases-articles/distinctive-by-design>



Är du glänsande?

Är du matt?



Samma produkt men ett annat utseende



Vad sägs om en vägg med ... dig? Med Custom Printing* kan du få en enorm skyltverkan på hyllan – eller göra unika förpackningar för olika målgrupper. Det passar väl in i trenden med personalisering, där konsumenterna vill ha exakt rätt kosttillskotts- och nutritionsprodukter för sina unika behov och smakpreferenser.

*Endast i USA, fler regioner följer.

Lätt att hålla i och hälla från

Konsumenterna dricker ofta direkt ur förpackningar för konsumenter på språng, så en design som passar alla handstorlekar och ger optimal kontroll av dryckesflödet är avgörande för en spillfri upplevelse. Den ergonomiska designen och den sluttande ovansidan på Tetra Prisma® Aseptic, tillsammans med DreamCap™ 26- eller DreamCap™ 26 Pro-öppningen gör den behaglig att dricka ur, stänga och förvara i väskan.



Smidig att öppna och stänga

En återförslutningsbar kork är viktig för förpackningar för konsumenter på språng, eftersom de ofta förvaras i väskor tillsammans med andra värdefulla saker. Korkar för förpackningar för konsumenter på språng skiljer sig från korkar för familjeförpackningar och är speciellt utformade för en bekväm men kontrollerad drickupplevelse.

Behändig vridbar öppning

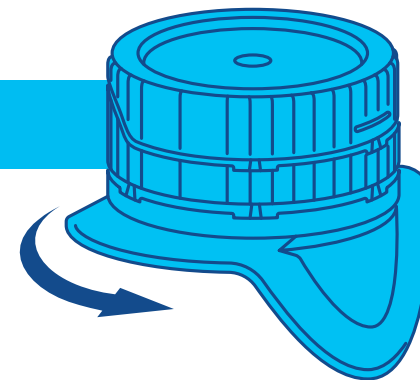

Fastsatt och återförslutningsbar kork

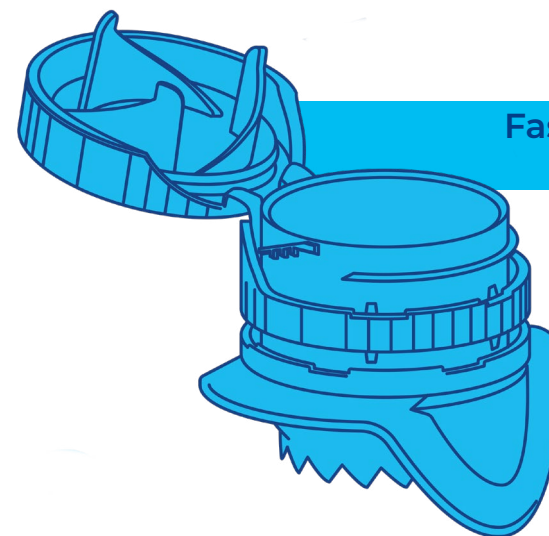

Synlig manipuleringskyddsring

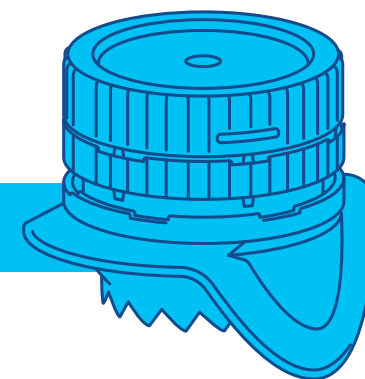

Håller sig fräsch i väskan

Aseptiska förpackningar passar för konsumenter på språng, eftersom de kan ha dem i väskan utan att behöva oroa sig för att produkten ska bli dålig. Aseptisk teknik bevarar smak, utseende, konsistens och produktkvalitet hos drycker under en längre tid utan att de behöver konserveringsmedel eller kylning. Dessa förpackningar är dessutom lätta att skaka, vilket garanterar att produkten är ordentligt blandad när det är dags att dricka.



Väl skyddad, utan
konserveringsmedel

Skyddar känsligt innehåll

Kosttillskott och nutritionsprodukter har komplexa formuleringar och är därför känsliga för yttre påverkan. Vårt förpackningsmaterial skyddar innehållet mot att brytas ned i solljus. Korrekt dosering är också avgörande, särskilt när det gäller specialkost och medicinska nutritionsprodukter. Drickfärdiga produkter garanterar rätt dos varje gång, smidigt och utan kladd.



Skyddar
innehållet
mot solljus



Förmedlar miljövärden

Våra kartonger tillverkas i genomsnitt av 70 procent ansvarsfullt anskaffat papper, som är en förnybar resurs. All kartong som används i våra förpackningar kommer från skogar som är certifierade av Forest Stewardship Council™ (FSC™) eller andra kontrollerade källor. De återstående lagren består av polymerer och ett tunt lager aluminium. Dessa material ger nödvändiga barriär- och förseglingsegenskaper som hjälper till att skydda produkten under hela dess hållbarhetstid.



70 %
ansvarsfullt
anskaffat
papper



Mot mindre fossilbaserad plast



Minskar CO₂-utsläppen*

Du kan välja Bonsucro-certifierade växtbaserade polymerer för att öka andelen förnybart innehåll i dina förpackningar. Eller välj återvunna polymerer, som minskar beroendet av nya fossilbaserade material. Kombinera med DreamCap™ 26, utformad i enlighet med EU-lagstiftning som syftar till att minska nedskräpning från dryckesförpackningar.

Effektiv transport och lagring



Ingen kylning
behövs

Aseptisk teknik innebär högeffektiva och kostnadseffektiva transportkedjor samt möjlighet att nå konsumenter på avlägsna platser. Men inte nog med det. Våra förpackningar är utformade för att göra litet avtryck, vilket gör dem effektiva att stapla på lastpallar och därmed i lastbilar.



A hand is shown holding a small, rectangular carton of protein drink. The carton is primarily black with blue and yellow accents. It features a white flower illustration and the text 'protein + drink' in white. The carton is being held over a yellow recycling bin with a black recycling symbol. The background is a blurred outdoor setting.

Stöder återvinning

Våra kartongförpackningar är återvinningsbara där insamling, sortering och återvinning redan finns på plats. För att förbättra denna infrastruktur samarbetar vi kontinuerligt med aktörer i hela återvinningskedjan.

Designad för framgång

Hör av dig till oss!

Första intrycket varar

Stöder återvinning

Håller sig fräsch i väskan

Bra ur alla aspekter

Smidig att öppna och stänga

Mot mindre fossilbaserad plast

Förmedlar miljövärdet

Skyddar känsligt innehåll

Lätt att hålla i och hålla från



